

ΕΝΟΤΗΤΑ 10

Κάνω κάτι, παθαίνω κάτι ή βρίσκομαι σε μια κατάσταση

Το ρήμα

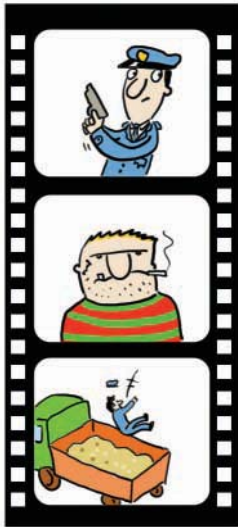

Χτες είδαμε στον κινηματογράφο μια ταινία όλο δράση. Και τι δεν έγινε. Ο πρωταγωνιστής, ένας αστυνομικός, αναζητούσε μια συμμορία αρχαιοκαπήλων. Στην αρχή έψαχνε στα αρχεία του για ίχνη της σπείρας. Αργότερα, όταν βρήκε μια άκρη, άρχισε να τους παρακολουθεί και να σχεδιάζει τρόπους να τους ξεσκεπάσει. Αλλά κι εκείνοι δεν έμειναν με σταυρωμένα χέρια. Μόλις τον αντιλήφθηκαν, προσπάθησαν με κάθε τρόπο να τον ξεφορτωθούν. Μάλιστα πλήρωσαν έναν αδίστακτο κακοποιό για να τον κυνηγήσει. Ο αστυνομικός ξέφυγε σκαρφαλώνοντας από τον φωταγωγό. Στη συνέχεια, βρέθηκε στο περβάζι ενός παραθύρου χωρίς να μπορεί να διαφύγει από αλλού. Αναγκάστηκε να βουτήξει στο κενό και, για καλή του τύχη, προσγειώθηκε στην καρότσα ενός φορτηγού. Αφού είχε πια ξεφύγει από τον κίνδυνο, ο αστυνομικός έστειλε τους συνεργάτες του στο κρησφύγετο των κακοποιών.

Ορέστη, δες τα λόγια σου! Όταν μιλάμε για ενέργειες και καταστάσεις χρησιμοποιούμε συνήθως ρήματα.



ΡΗΜΑ → Είναι κλιτό μέρος του λόγου που το χρησιμοποιούμε για να εκφράσουμε μια ενέργεια ή κατάσταση. Είναι το πιο κεντρικό μέρος του λόγου γιατί γύρω του χτίζουμε προτάσεις.



Γενικά χαρακτηριστικά

A. Πρόσωπο και αριθμός

Όλοι μας **τρομάξαμε** όταν ο αστυνομικός πήδηξε από το μπαλκόνι πάνω στην καρότσα του φορτηγού. **Τρόμαξε** ο θείος Βρασίδας, **τρόμαξες** εσύ, **τρόμαξαν** και τα ξαδέλφια μας. Σας κορόιδεψα λίγο που **τρομάξατε**, αλλά, να πω την αλήθεια, **τρόμαξα** κι εγώ αρκετά.



Το ρήμα δέχεται διαφορετικές καταλήξεις που δείχνουν για ποιον μιλάμε κάθε φορά (δηλαδή δείχνουν Α΄, Β΄, Γ΄ πρόσωπο ενικού και πληθυντικού αριθμού):

	Ενικός αριθμός		Πληθυντικός αριθμός	
Α΄ πρόσωπο	εγώ	τρόμαξ-α	όλοι μας	τρομάξ-αμε
Β΄ πρόσωπο	εσύ	τρόμαξ-ες	εσείς	τρομάξ-ατε
Γ΄ πρόσωπο	ο θείος Βρασίδας	τρόμαξ-ε	τα ξαδέλφια μας	τρόμαξ-αν



Με λίγα λόγια, το ρήμα έχει **πρόσωπο** και **αριθμό**.

B. Ποιόν ενεργείας και χρόνοι



Μπορούμε, ακόμα, να προσθέσουμε διαφορετικές καταλήξεις ή μόρια για να δείξουμε **πότε** έγινε η πράξη που περιγράφουμε:



Ο άνθρωπος μαγειρεύε
στη φωτιά.

παρελθόν



Η μητέρα μου μαγειρεύει
το φαγητό στους 180
βαθμούς.

παρόν



Ένα ρομπότ **θα** μαγειρεύει
το φαγητό στα δισέγγονά
μας.

μέλλον



Άρα, το ρήμα έχει τρεις **χρονικές βαθμίδες!**



Το ρήμα, επίσης, μας δείχνει αν η πράξη που περιγράφουμε είναι εξακολουθητική – επαναλαμβανόμενη ή αν αναφερόμαστε σε αυτή χωρίς να δηλώνουμε διάρκεια, δηλαδή συνοπτικά (συνοπτική – στιγμιαία):

Ο αστυνομικός κάθε φορά **ξέφευγε**
από τους διώκτες του
με διαφορετικούς τρόπους.

Τούτη τη φορά **ξέφυγε**
από τον φωταγωγό.

**Εξακολουθητική –
επαναλαμβανόμενη ενέργεια**

**Συνοπτική – στιγμιαία
ενέργεια**

Επίσης αν χρησιμοποιήσουμε το ρήμα *έχω* + τον *άκλιτο ρηματικό τύπο σε -ει*, τότε δηλώνουμε ότι η πράξη έχει ολοκληρωθεί:

Μέχρι να πεις κύμινο, ο αστυνομικός **είχε ξεφύγει** από τους διώκτες του για τα καλά.

Συντελεσμένη ενέργεια



Το ρήμα έχει και **ποιόν ενεργείας.**

ΕΝΟΤΗΤΑ 10: Κάνω κάτι, παθαίνω κάτι ή βρίσκομαι σε μια κατάσταση

Τώρα, για να φτιάξουμε τις κατηγορίες κλίσης του ρήματος της γλώσσας μας, συνδυάζουμε τις χρονικές βαθμίδες με το ποιόν ενεργείας.

Έτσι μπορούμε να δείξουμε ταυτόχρονα:

- ΠΟΤΕ** γίνεται μια ενέργεια/πράξη
(αν γίνεται στο παρελθόν, στο παρόν ή στο μέλλον)
και
- ΤΟΝ ΤΡΟΠΟ ΜΕ ΤΟΝ ΟΠΟΙΟ ΤΗΝ ΠΑΡΟΥΣΙΑΖΩ**, δηλαδή το ποιόν ενεργείας
(εξακολουθητικό – επαναλαμβανόμενο, συνοπτικό – στιγμιαίο, συντελεσμένο).



Α, ξέρω! Συνδυάζουμε τη **χρονική βαθμίδα** με το **ποιόν ενεργείας**!

ΠΟΙΟΝ ΕΝΕΡΓΕΙΑΣ \ ΧΡΟΝΙΚΗ ΒΑΘΜΙΔΑ	Παρελθόν	Παρόν	Μέλλον
Εξακολουθητικό – Επαναλαμβανόμενο	έ-γραφα παρατατικός	γράφω ενεστώτας	θα γράφω εξακολουθητικός μέλλοντας
Συνοπτικό – Στιγμιαίο	έ-γραψα αόριστος	γράφω ;	θα γράψω συνοπτικός μέλλοντας
Συντελεσμένο	είχα γράψει υπερσυντέλικος	έχω γράψει παρακείμενος	θα έχω γράψει συντελεσμένος μέλλοντας



Ο ενεστώτας, ο παρατατικός κτλ. λέγονται **χρόνοι** του ρήματος.



Α, κατάλαβα. Τις κατηγορίες «ενεστώτας», «παρατατικός», «αόριστος» κτλ. τις λέμε **χρόνους**, κι αυτές δηλώνουν μαζί **και** χρονική βαθμίδα **και** ποιόν ενεργείας.

Ναι, αλλά τι είναι το ερωτηματικό κάτω από τον τύπο **γράφω**;

Ο τύπος *γράψω, γράψεις, γράψει...* δε χρησιμοποιείται μόνος του στη γλώσσα μας (εκτός από λίγες εξαιρέσεις). Τον βρίσκουμε πάντα μαζί με μόρια ή με το ρήμα «έχω», από τα οποία και εξαρτάται. Για τον λόγο αυτό, τον λέμε **εξαρτημένο**.

Χρησιμοποιούμε τον εξαρτημένο μαζί με τα μόρια *θα* και *να* για να σχηματίσουμε τον συνοπτικό μέλλοντα και την υποτακτική (βλ. παρακάτω: *εγκλίσεις*):

θα γράψω ένα γράμμα – να γράψω ένα γράμμα

Επίσης χρησιμοποιούμε το Γ' ενικό πρόσωπο του εξαρτημένου ως άκλιτο τύπο για να σχηματίσουμε τους συντελεσμένους χρόνους:

έχω γράψει ένα γράμμα – είχα γράψει ένα γράμμα – θα έχω γράψει ένα γράμμα

Σχηματίζω τους παροντικούς χρόνους:



Ο ενεστώτας περιγράφει μια ενέργεια που εξελίσσεται στο παρόν (π.χ. *Η Μαρία **λύνει** τις ασκήσεις*) ή που επαναλαμβάνεται συνήθως (π.χ. *Ο ταχυδρόμος μάς **φέρει** τα γράμματα κάθε πρωί*).

Ο παρακείμενος μας δείχνει ότι μια ενέργεια έχει ήδη ολοκληρωθεί τη στιγμή που μιλάμε, και σχηματίζεται με το βοηθητικό ρήμα *έχω* + τον άκλιτο τύπο Γ' ενικού του εξαρτημένου (π.χ. ***Έχω γράψει***).

Σχηματίζω τους μελλοντικούς χρόνους:

Οι μελλοντικοί χρόνοι μάς μιλούν για πράξεις που θα γίνουν ή θα έχουν ολοκληρωθεί στο μέλλον.



Λοιπόν, σύμφωνα, **θα** σου τηλεφωνήσω αύριο στις 3.

Αύριο όλη τη μέρα **θα παίζουμε** μπάσκετ... κι αν δούμε ότι μας αρέσει, **θα παίζουμε** μπάσκετ κάθε Τετάρτη και Παρασκευή!

Ο συνοπτικός μέλλοντας μας δείχνει μια ενέργεια που θα γίνει σε κάποια στιγμή στο μέλλον.

Ο εξακολουθητικός μέλλοντας μας δείχνει μια ενέργεια που θα γίνεται στο μέλλον είτε εξακολουθητικά (συνεχώς) είτε επαναλαμβανόμενα.

ΕΝΟΤΗΤΑ 10: Κάνω κάτι, παθαίνω κάτι ή βρίσκομαι σε μια κατάσταση

Ο συντελεσμένος μέλλοντας μιλά για μια ενέργεια (ή για μια σειρά από ενέργειες) που θα γίνει στο μέλλον και θα έχει τελειώσει πριν από κάποιο χρονικό σημείο.

Ο Ορέστης **θα έχει παίξει** ποδόσφαιρο περισσότερο από κάθε άλλο παιδί στη γειτονιά όταν θα ξεκινήσουν οι μαθητικοί αγώνες ποδοσφαίρου.

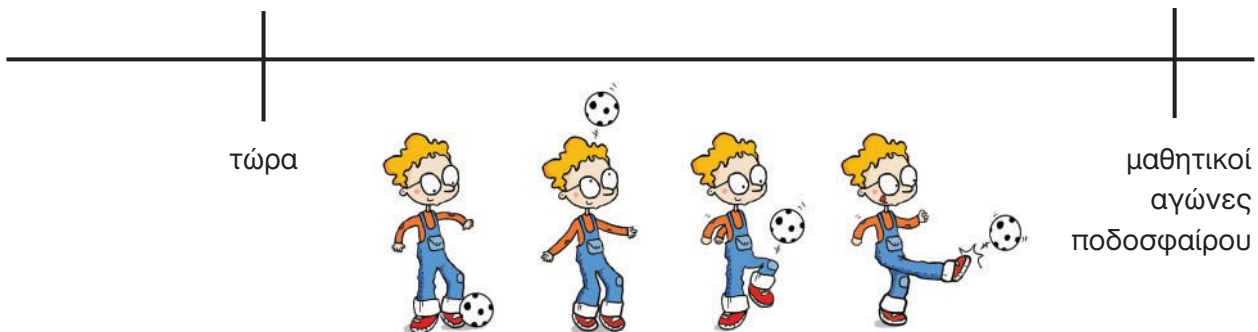

Σχηματίζω τους μελλοντικούς χρόνους βάζοντας το μόριο **θα** μπροστά από τον κατάλληλο τύπο του ρήματος.

Ο Ορέστης **θα** παίξει μπάλα σήμερα το απόγευμα.

Ο Ορέστης **θα** παίζει μπάλα σχεδόν κάθε μέρα αυτό το μήνα.

Ο Ορέστης **θα** έχει παίξει μπάλα περισσότερο από κάθε άλλο παιδί στη γειτονιά όταν θα ξεκινήσουν οι μαθητικοί αγώνες ποδοσφαίρου.

Το **θα** συνοδεύεται από τον κατάλληλο τύπο για να μας δώσει τους τρεις μέλλοντες:

Συνοπτικός μέλλοντας	θα + εξαρτημένος	(θα παίξει)
Εξακολουθητικός μέλλοντας	θα + τύποι ενεστώτα	(θα παίζει)
Συντελεσμένος μέλλοντας	θα + τύποι παρακειμένου	(θα έχει παίξει)

Σχηματίζω τους παρελθοντικούς χρόνους:

Οι παρελθοντικοί χρόνοι μάς μιλούν για πράξεις που έγιναν στο παρελθόν.



Τηλεφώνησα στη Μαρία χτες στις 3 μ.μ.

Χτες το απόγευμα παίζαμε μπάσκετ στο προαύλιο του σχολείου... και στις καλοκαιρινές διακοπές παίζαμε μπάσκετ κάθε Τετάρτη και Παρασκευή!

Ο αόριστος μας δείχνει μια ενέργεια που έγινε στο παρελθόν και είχε συνοπτικό χαρακτήρα (χωρίς να ενδιαφερόμαστε για το αν η ενέργεια αυτή είχε μικρή ή μεγάλη διάρκεια).

Ο παρατατικός μάς δείχνει μια ενέργεια που γινόταν στο παρελθόν είτε εξακολουθητικά (συνεχώς) είτε επαναλαμβανόμενα.

Ο υπερσυντέλικος μιλά για μια ενέργεια που έγινε στο παρελθόν και που είχε ολοκληρωθεί πριν από κάποια άλλη χρονική στιγμή στο παρελθόν.

Ο Ορέστης είχε παίξει ποδόσφαιρο περισσότερο από κάθε άλλο παιδί στη γειτονιά όταν ξεκίνησαν οι μαθητικοί αγώνες ποδοσφαίρου.



μαθητικοί αγώνες ποδοσφαίρου

τώρα

Στον παρατατικό και τον αόριστο συχνά παρατηρούμε ότι οι δισύλλαβοι ρηματικοί τύποι έχουν μια επιπλέον συλλαβή, τη συλλαβή έ-, πάνω στην οποία σημειώνουμε τον τόνο:

λύνω → έ-λυνα
λύνω → έ-λυσα



Αυτό το έ- λέγεται αύξηση.

ΕΝΟΤΗΤΑ 10: Κάνω κάτι, παθαίνω κάτι ή βρίσκομαι σε μια κατάσταση

Χρειαζόμαστε την αύξηση μόνο στους ρηματικούς τύπους που τους λείπει η προπαραλήγουσα. Στους τύπους αυτούς, το **έ-** μπαίνει για να πάρει τον τόνο του ρήματος (στους χρόνους αυτούς, ο τόνος πέφτει πάντα στην προπαραλήγουσα):

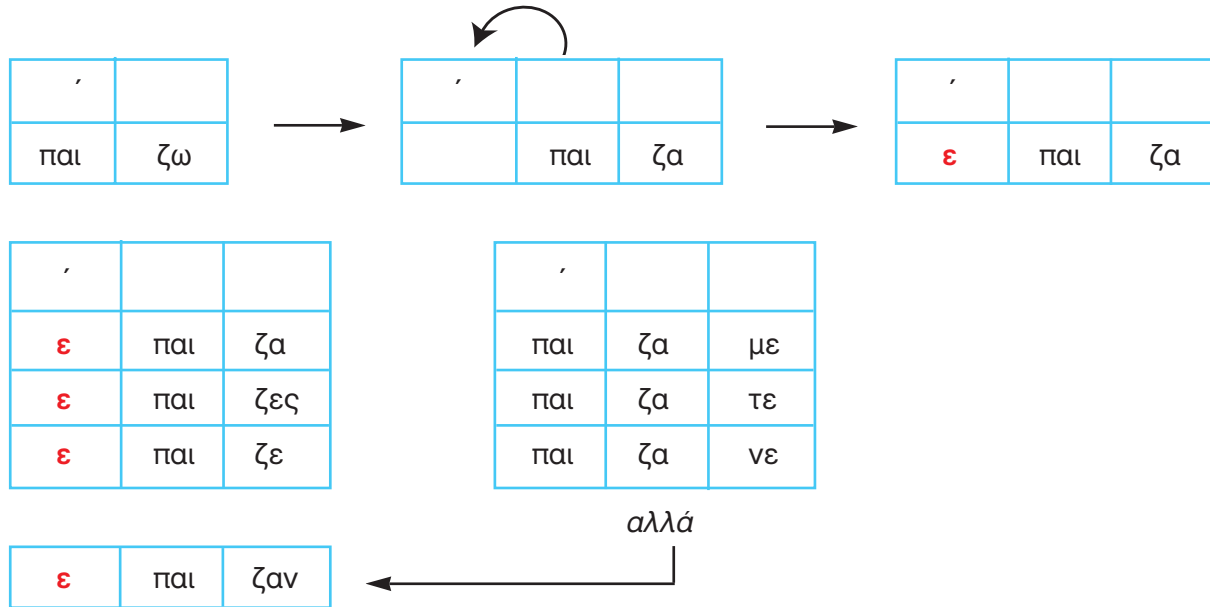

Υπάρχουν και τρία πολύ συνηθισμένα ρήματα που παίρνουν αύξηση **ή-**:

ξέρω → **ήξερα**

θέλω → **ήθελα**

πίνω → αόριστος: **ήπια**, όμως ο παρατατικός: **έπινα**



Στα ρήματα που έχουν ως πρώτο συνθετικό τους μια πρόθεση (βλ. ενότητα 18.2), βάζουμε την αύξηση (όταν χρειάζεται) ανάμεσα στην πρόθεση και το ρήμα. Αυτή η αύξηση λέγεται **εσωτερική αύξηση**:

επι + λέγω → επ**έ**λεγα

προ + βάλλω → προ**έ**βαλλα



α) Σε μερικά τέτοια ρήματα η εσωτερική αύξηση δε χρησιμοποιείται ποτέ, π.χ. προ**τ**είνω → **πρότεινα**.

β) Μερικά ρήματα σχηματίζονται με δύο προθέσεις, π.χ. συμ-περι-λαμβάνω. Σε τέτοιες περιπτώσεις, η αύξηση εμφανίζεται ανάμεσα στη δεύτερη πρόθεση και το ρήμα:

Π.χ. συμ-περι-**έ**-λαβα

Γ. Φωνή και μεταβατικότητα

α. Ενεργητική και παθητική φωνή

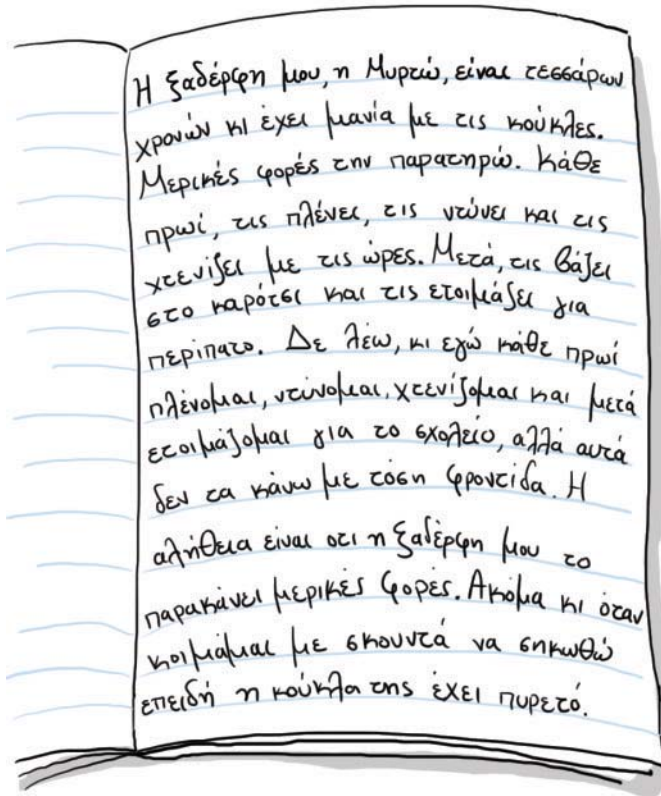

νύνω - νύνομαι

πλένω - πλένομαι

χτενίζω - χτενίζομαι

Βλέπουμε ότι ορισμένοι τύποι του ρήματος έχουν Α' ενικό πρόσωπο οριστικής ενεστώτα σε **-ω/-ώ**. Αυτοί συνήθως δηλώνουν ότι το υποκείμενο ενεργεί και αποτελούν την **ενεργητική φωνή** του ρήματος: π.χ. πλένω, χτενίζω.

Άλλοι τύποι του ρήματος έχουν Α' ενικό πρόσωπο οριστικής ενεστώτα σε **-μαι**. Αυτοί συνήθως δηλώνουν ότι το υποκείμενο δέχεται κάποια ενέργεια – παθαίνει κάτι και αποτελούν την **παθητική φωνή** του ρήματος: π.χ. πλένομαι, χτενίζομαι.



Χα, το ρήμα λοιπόν έχει και **φωνή**!

ΕΝΟΤΗΤΑ 10: Κάνω κάτι, παθαίνω κάτι ή βρίσκομαι σε μια κατάσταση

Μερικά ρήματα σχηματίζουν μόνο τύπους παθητικής φωνής. Τα ρήματα αυτά τα λέμε **αποθετικά** (π.χ. γίνομαι, αισθάνομαι, φοβάμαι, εύχομαι, θυμάμαι, σέβομαι, κοιμάμαι, συλλογίζομαι, μεταχειρίζομαι).



Μερικές φορές, όμως, τύποι σε **-ω** δείχνουν ότι το υποκείμενο δεν ενεργεί αλλά παθαίνει:

π.χ. Ο Βρασιδάς έχασε το καπέλο του.



Παρά τη σημασία τους, οι τύποι αυτοί ανήκουν στην ενεργητική φωνή, διότι λήγουν σε **-ω**.

Άλλες φορές, τύποι σε **-μαι** δείχνουν ότι το υποκείμενο δεν παθαίνει κάτι, αλλά είτε ενεργεί είτε βρίσκεται σε μια κατάσταση:

π.χ. Η μητέρα μου εργάζεται σε μια εισαγωγική εταιρία.

π.χ. Ο πατέρας μου κοιμάται.



Παρά τη σημασία τους, οι τύποι αυτοί ανήκουν στην **παθητική φωνή**, διότι λήγουν σε **-μαι**.

6. Ρήματα μεταβατικά και αμετάβατα

Τα ρήματα που δηλώνουν ότι το υποκείμενο ενεργεί (συνήθως εκείνα που λήγουν σε **-ω**, αλλά όχι μόνο αυτά) συνοδεύονται από ένα ουσιαστικό ή μια ονομαστική φράση που μας δείχνει σε ποιον μεταβαίνει η ενέργεια που δηλώνουν.

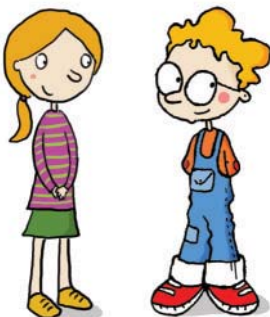

Το ουσιαστικό αυτό λέγεται **αντικείμενο** του ρήματος, είναι σε αιτιατική πτώση και το βρίσκουμε αν απαντήσουμε την ερώτηση «ποιον/ποια/τι;» (βλ. ενότητα 16.1).

Ο Ορέστης φίλησε **τη Μαρία**.

Ποια φίλησε ο Ορέστης; Τη Μαρία.

Τα ενεργητικά ρήματα που παίρνουν αντικείμενο λέγονται **μεταβατικά**, επειδή η ενέργειά τους μεταβαίνει σε έναν άνθρωπο, ζώο ή πράγμα.



Προσοχή όμως. Μερικά μεταβατικά ρήματα παίρνουν δύο αντικείμενα. Αυτά λέγονται **δίπλωτα** ρήματα. Τα δύο αντικείμενά τους τα ονομάζουμε **άμεσο** (σε αιτιατική πτώση) και **έμμεσο αντικείμενο** (σε γενική πτώση ή με Προθετική Φράση, βλ. ενότητα 16.2 Γ):

Ο ταχυδρόμος έδωσε ένα δέμα στη μητέρα / της μητέρας.
 δίπλωτο άμεσο έμμεσο
 ρήμα αντικείμενο αντικείμενο



Υπάρχουν και ενεργητικά ρήματα που δεν παίρνουν αντικείμενο, γιατί η ενέργειά τους δε μεταβαίνει σε κάποιον άνθρωπο, ζώο ή πράγμα. Αυτά τα λέμε **αμετάβατα**.

- Ο Ορέστης *τρέχει*.
- Ο Βρασίδης *ροχαλίζει*.

Συνδετικά λέμε τα ρήματα που συνδέουν το υποκείμενο της πρότασης (για το υποκείμενο βλ. ενότητα 16.1) με κάποια άλλη φράση, που ονομάζεται **κατηγορούμενο**. Αυτή η φράση φανερώνει μια ιδιότητα ή ένα χαρακτηριστικό που έχει το υποκείμενο.



Συνδετικά ρήματα είναι τα:
*είμαι, γίνομαι, φαίνομαι,
 εμφανίζομαι, παρουσιάζομαι,
 λέγομαι, αποδεικνύομαι,
 εκλέγομαι, διορίζομαι κ.ά.*

Ο Βρασίδης **έγινε** επιστήμονας.
 Η Αγγελίνα **είναι** έξυπνη.

ΔΡΑΣΤΗΡΙΟΤΗΤΑ 28

Βρίσκω τα ρήματα στο παρακάτω κείμενο και τα ταξινομώ στα σωστά κουτάκια ανάλογα με τον τύπο τους.

Ο θεός μου εκλέχθηκε δήμαρχος από την πλειοψηφία των συμπολιτών μας για να υπηρετήσει τον δήμο μας. Από τις πρώτες μέρες έδειξε μεγάλο ενδιαφέρον για την πόλη μας. Καθάρισε τους δρόμους από τα σκουπίδια και ελευθέρωσε τα πεζοδρόμια από τα δεκάδες παρκαρισμένα αυτοκίνητα. Επίσης, χάρη στις προσπάθειές του, τα βράδια κοιμόμαστε πια ήσυχοι, γιατί ξέρουμε πως η πόλη μας είναι ασφαλής.

μεταβατικά

αμετάβατα

συνδετικά

Δ Έγκλιση



Ο γιος του κυρ Πέτρου **σπουδάζει** αστροναύτης.

ΟΡΙΣΤΙΚΗ: κάτι το πραγματικό/βέβαιο

Ο κυρ Πέτρος ήθελε **να σπουδάσει** ο γιος του αστροναύτης.

ΥΠΟΤΑΚΤΙΚΗ: κάτι το επιθυμητό/αβέβαιο



Ο κυρ Πέτρος έλεγε συχνά στον γιο του «Όταν μεγαλώσεις, **σπούδασε** αστροναύτης!»

ΠΡΟΣΤΑΚΤΙΚΗ: συμβουλή/απαίτηση

Χρησιμοποιούμε διαφορετικούς τύπους του ρήματος για να δείξουμε αν η πράξη που περιγράφουμε είναι πραγματική/βέβαιη (**οριστική**) ή επιθυμητή/αβέβαιη (**υποτακτική**) ή ακόμα αν απαιτούμε την πραγματοποίησή της (**προστακτική**). Οι διαφορετικοί αυτοί ρηματικοί τύποι λέγονται **εγκλίσεις**.

Η άρνηση στην οριστική σχηματίζεται με το μόριο **δε(v)**, ενώ στην υποτακτική με το μόριο **μη(v)**.

Π.χ. Ο γιος του κυρ Δημήτρη **δε** σπουδάξει αστροναύτης.
Ο κυρ Δημήτρης επέμενε να **μη** σπουδάσει αστροναύτης ο γιος του.



Προσέχω τον σχηματισμό των εγκλίσεων:

- Όταν περιγράφω κάτι ως πραγματικό/βέβαιο, το τοποθετώ στη χρονική βαθμίδα στην οποία συνέβη/συμβαίνει/θα συμβεί (δηλ. παρόν/παρελθόν/μέλλον). Γι' αυτό και η οριστική έγκλιση σχηματίζει τύπους στους διάφορους χρόνους (οριστική ενεστώτα, παρατατικού, αορίστου, συνοπτικού μέλλοντα, εξακολουθητικού μέλλοντα, παρακειμένου, υπερσυντελικού, συντελεσμένου μέλλοντα).
- Όταν περιγράφω κάτι ως επιθυμητό/αβέβαιο ή απαιτώ την πραγματοποίησή του, δεν το τοποθετώ σε χρονική βαθμίδα. Έτσι, η υποτακτική και η προστακτική είναι άχρονες εγκλίσεις.
 - Οι βασικοί και πιο συνηθισμένοι τύποι της υποτακτικής σχηματίζονται με το **να +** τους τρεις απλούς τύπους ποιού ενεργείας (εξακολουθητικό – επαναλαμβανόμενο, συνοπτικό – στιγμιαίο, συντελεσμένο):
π.χ. **να γράφω** – **να γράψω** – **να έχω γράψει**.
Υπάρχουν και άλλοι τύποι υποτακτικής που παράγονται επίσης με το **να**:
π.χ. **να έγραφα** – **να έγραψα** – **να είχα γράψει**.
 - Η προστακτική σχηματίζεται με τον εξακολουθητικό – επαναλαμβανόμενο και με τον συνοπτικό – στιγμιαίο τύπο του ποιού ενεργείας:
π.χ. **γράφε** – **γράψε**.



Κλίση του ρήματος



Το ημερολόγιο του Ορέστη

Στις διακοπές...

- **Παίζω** μπάλα με τους φίλους μου.
- **Τρέχω** δίπλα στο κύμα.
- **Διαβάζω** τα αγαπημένα μου βιβλία.
- **Δροσίζομαι** με ένα παγωτό.

Το ημερολόγιο της Αγγελίνας

Στις διακοπές...

- **Βουτώ** στη θάλασσα.
- **Κολυμπώ** μαζί με τις φίλες μου.
- **Μπορώ να ξυπνάω** πιο αργά.
- **Ξεχνιέμαι** με τις ώρες κάτω από τη σκιά ενός δέντρου.

Ανάλογα με τον τρόπο κλίσης τους, χωρίζουμε τα ρήματα σε δύο μεγάλες ομάδες, που τις λέμε **συζυγίες**.

ΕΝΟΤΗΤΑ 10: Κάνω κάτι, παθαίνω κάτι ή βρίσκομαι σε μια κατάσταση

Στην Α΄ συζυγία περιλαμβάνονται τα ρήματα που λήγουν σε **-ω** (άτονο) στην οριστική του ενεστώτα της ενεργητικής φωνής και σε **-ομαι** στην οριστική του ενεστώτα της παθητικής φωνής.

παίζω, τρέχω, διαβάζω, δροσίζομαι κ.ά.

Στη Β΄ συζυγία περιλαμβάνονται τα ρήματα που λήγουν σε **-ώ** (με τόνο) (ή και **-άω**) στην οριστική του ενεστώτα της ενεργητικής φωνής και σε **-ιέμαι / -ούμαι** στην οριστική του ενεστώτα της παθητικής φωνής.

βουτώ, κολυμπώ, μπορώ, ξυπνάω, ξεχνιέμαι κ.ά.

Στον σχηματισμό των χρόνων και των εγκλίσεων του ρήματος της γλώσσας μας συμμετέχει και το βοηθητικό ρήμα *έχω*, το οποίο κλίνεται με δικό του τρόπο:

A. Το ρήμα έχω

Το βοηθητικό ρήμα *έχω* κλίνεται όπως τα ρήματα πρώτης συζυγίας σε **-ω**, αλλά σχηματίζει τη χρονική αύξηση σε **εί-**.

Το ρήμα έχω				
Οριστική			Υποτακτική	
Ενεστώτας	Παρατατικός	Μέλλοντας		
έχω	είχα	θα έχω	να έχω	να είχα
έχεις	είχες	θα έχεις	να έχεις	να είχες
έχει	είχε	θα έχει	να έχει	να είχε
έχουμε	είχαμε	θα έχουμε	να έχουμε	να είχαμε
έχετε	είχατε	θα έχετε	να έχετε	να είχατε
έχουν(ε)	είχαν(ε)	θα έχουν(ε)	να έχουν(ε)	να είχαν(ε)
Προστακτική	έχε – έχετε			

Το ρήμα *έχω* μάς βοηθάει να σχηματίσουμε:

- **τον παρακείμενο:** ενεστώτας του *έχω* + άκλιτος τύπος σε **-ει** (Γ΄ ενικό πρόσωπο του εξαρτημένου)
π.χ. Τα ξαδέλφια μας έχουν πάει στη Ρώμη.
- **τον υπερσυντέλικο:** παρατατικός του *έχω* + άκλιτος τύπος σε **-ει** (Γ΄ ενικό πρόσωπο του εξαρτημένου)
π.χ. Τα ξαδέλφια μας είχαν πάει πρόπερσι στην Επίδαυρο.
- **τον συντελεσμένο μέλλοντα:** μέλλοντας του *έχω* + άκλιτος τύπος σε **-ει** (Γ΄ ενικό πρόσωπο του εξαρτημένου)
π.χ. Τα ξαδέλφια μας θα έχουν γυρίσει από τη Ρώμη μέχρι να ξεκινήσουν τα μαθήματα.



Ήρθε η ώρα να δω πώς κλίνονται τα ρήματα!

Β. Α' συζυγία

Τα ρήματα της συζυγίας αυτής ανήκουν σε τέσσερις τάξεις, δηλαδή τέσσερις διαφορετικούς τρόπους κλίσης:

Τάξη 1: χάνω

Ενεργητική Φωνή

Οριστική

Ενεστώτας	Παρατατικός	Αόριστος	Συνοπτικός Μέλλοντας
χάνω	έχανα	έχασα	θα χάσω
χάνεις	έχανες	έχασες	θα χάσεις
χάνει	έχανε	έχασε	θα χάσει
χάνουμε	χάναμε	χάσαμε	θα χάσουμε
χάνετε	χάνατε	χάσατε	θα χάσετε
χάνουν(ε)	έχαναν / χάνανε	έχασαν / χάσανε	θα χάσουν(ε)

Εξακολουθητικός Μέλλοντας	Παρακειμένος	Υπερσυντέλικος	Συντελεσμένος Μέλλοντας
θα χάνω	έχω χάσει	είχα χάσει	θα έχω χάσει
θα χάνεις	έχεις χάσει	είχες χάσει	θα έχεις χάσει
θα χάνει	έχει χάσει	είχε χάσει	θα έχει χάσει
θα χάνουμε	έχουμε χάσει	είχαμε χάσει	θα έχουμε χάσει
θα χάνετε	έχετε χάσει	είχατε χάσει	θα έχετε χάσει
θα χάνουν(ε)	έχουν(ε) χάσει	είχαν(ε) χάσει	θα έχουν(ε) χάσει

Υποτακτική¹

Εξακολουθητική	Συνοπτική	Συντελεσμένη
να χάνω	να χάσω	να έχω χάσει
να χάνεις	να χάσεις	να έχεις χάσει
να χάνει	να χάσει	να έχει χάσει
να χάνουμε	να χάσουμε	να έχουμε χάσει
να χάνετε	να χάσετε	να έχετε χάσει
να χάνουν(ε)	να χάσουν(ε)	να έχουν(ε) χάσει

Άλλοι τύποι

να έχανα...
να έχασα...
να είχα χάσει...

Προστακτική

Εξακολουθητική	Συνοπτική
χάνε	χάσε
χάνετε	χάστε

1. Σε άλλες γραμματικές α) οι τύποι της Υποτακτικής: Εξακολουθητική, Συνοπτική, Συντελεσμένη ορίζονται ως: Υποτακτική Ενεστώτα, Υποτακτική Αορίστου, Υποτακτική Παρακειμένου, αντίστοιχα και β) οι τύποι της Προστακτικής: Εξακολουθητική, Συνοπτική ορίζονται ως: Προστακτική Ενεστώτα, Προστακτική Αορίστου, αντίστοιχα.

ΕΝΟΤΗΤΑ 10: Κάνω κάτι, παθαίνω κάτι ή βρίσκομαι σε μια κατάσταση

Παθητική Φωνή

Οριστική

Ενεστώτας	Παρατατικός	Αόριστος	Συνοπτικός Μέλλοντας
χάνομαι χάνεσαι χάνεται χανόμαστε χάνεστε/χανόσαστε χάνονται	χανόμουν(α) χανόσουν(α) χανόταν(ε) χανόμασταν χανόσασταν χάνονταν/χανόντουσαν	χάθηκα χάθηκες χάθηκε χαθήκαμε χαθήκατε χάθηκαν/χαθήκανε	θα χαθώ θα χαθείς θα χαθεί θα χαθούμε θα χαθείτε θα χαθούν(ε)
Εξακολουθητικός Μέλλοντας	Παρακείμενος	Υπερσυντέλικος	Συντελεσμένος Μέλλοντας
θα χάνομαι θα χάνεσαι θα χάνεται θα χανόμαστε θα χάνεστε/χανόσαστε θα χάνονται	έχω χαθεί έχεις χαθεί έχει χαθεί έχουμε χαθεί έχετε χαθεί έχουν(ε) χαθεί	είχα χαθεί είχες χαθεί είχε χαθεί είχαμε χαθεί είχατε χαθεί είχαν(ε) χαθεί	θα έχω χαθεί θα έχεις χαθεί θα έχει χαθεί θα έχουμε χαθεί θα έχετε χαθεί θα έχουν(ε) χαθεί

Υποτακτική

Εξακολουθητική	Συνοπτική	Συντελεσμένη
να χάνομαι να χάνεσαι να χάνεται να χανόμαστε να χάνεστε/χανόσαστε να χάνονται	να χαθώ να χαθείς να χαθεί να χαθούμε να χαθείτε να χαθούν(ε)	να έχω χαθεί να έχεις χαθεί να έχει χαθεί να έχουμε χαθεί να έχετε χαθεί να έχουν(ε) χαθεί

Άλλοι τύποι

να χανόμουν(α)...

να χάθηκα...

να είχα χαθεί...

Προστακτική

Εξακολουθητική	Συνοπτική
–	χάσου
–	χαθείτε

Έτσι κλίνονται:

λύνω, ντύνω, πληρώνω, ιδρύω κ.ά.

Τάξη 2¹: κρύβω

Ενεργητική Φωνή			
Οριστική			
Ενεστώτας	Παρατατικός	Αόριστος	Συνοπτικός Μέλλοντας
κρύβω	έκρυβα	έκρυψα	θα κρύψω
Εξακολουθητικός Μέλλοντας	Παρακείμενος	Υπερσυντέλικος	Συντελεσμένος Μέλλοντας
θα κρύβω	έχω κρύψει	είχα κρύψει	θα έχω κρύψει
Υποτακτική			
Εξακολουθητική	Συνοπτική	Συντελεσμένη	
να κρύβω	να κρύψω	να έχω κρύψει	
Άλλοι τύποι			
να έκρυβα..., να έκρυψα..., να είχα κρύψει...			
Προστακτική			
Εξακολουθητική		Συνοπτική	
κρύβε κρύβετε		κρύψε κρύψτε	

Παθητική Φωνή			
Οριστική			
Ενεστώτας	Παρατατικός	Αόριστος	Συνοπτικός Μέλλοντας
κρύβομαι	κρυβόμουν(α)	κρύφτηκα	θα κρυφτώ
Εξακολουθητικός Μέλλοντας	Παρακείμενος	Υπερσυντέλικος	Συντελεσμένος Μέλλοντας
θα κρύβομαι	έχω κρυφτεί	είχα κρυφτεί	θα έχω κρυφτεί
Υποτακτική			
Εξακολουθητική	Συνοπτική	Συντελεσμένη	
να κρύβομαι	να κρυφτώ	να έχω κρυφτεί	
Άλλοι τύποι			
να κρυβόμουν(α)..., να κρύφτηκα..., να είχα κρυφτεί...			
Προστακτική			
Εξακολουθητική		Συνοπτική	
– –		κρύψου κρυφτείτε	

Έτσι κλίνονται: αλείφω, ανάβω, βάφω, ράβω, σκάβω, γράφω, γειτονεύω, δουλεύω, ονειρεύομαι, σκέφτομαι, παραξενεύομαι κ.ά.

1. Για τις Τάξεις 2, 3, 4 σημειώνεται μόνο το Α' πρόσωπο Οριστικής και Υποτακτικής και η Προστακτική. Τα υπόλοιπα πρόσωπα Οριστικής και Υποτακτικής σχηματίζονται με τις καταλήξεις της Τάξης 1.

ΕΝΟΤΗΤΑ 10: Κάνω κάτι, παθαίνω κάτι ή βρίσκομαι σε μια κατάσταση

Τάξη 3: πλέκω

Ενεργητική Φωνή			
Οριστική			
Ενεστώτας	Παρατατικός	Αόριστος	Συνοπτικός Μέλλοντας
πλέκω	έπλεκα	έπλεξα	θα πλέξω
Εξακολουθητικός Μέλλοντας	Παρακείμενος	Υπερσυντέλικος	Συντελεσμένος Μέλλοντας
θα πλέκω	έχω πλέξει	είχα πλέξει	θα έχω πλέξει
Υποτακτική			
Εξακολουθητική	Συνοπτική		Συντελεσμένη
να πλέκω	να πλέξω		να έχω πλέξει
Άλλοι τύποι			
να έπλεκα..., να έπλεξα..., να είχα πλέξει...			
Προστακτική			
Εξακολουθητική		Συνοπτική	
πλέκε πλέκετε		πλέξε πλέξτε	

Παθητική Φωνή			
Οριστική			
Ενεστώτας	Παρατατικός	Αόριστος	Συνοπτικός Μέλλοντας
πλέκομαι	πλεκόμουν(α)	πλέχτηκα	θα πλεχτώ
Εξακολουθητικός Μέλλοντας	Παρακείμενος	Υπερσυντέλικος	Συντελεσμένος Μέλλοντας
θα πλέκομαι	έχω πλεχτεί	είχα πλεχτεί	θα έχω πλεχτεί
Υποτακτική			
Εξακολουθητική	Συνοπτική		Συντελεσμένη
να πλέκομαι	να πλεχτώ		να έχω πλεχτεί
Άλλοι τύποι			
να πλεκόμουν(α)..., να πλέχτηκα..., να είχα πλεχτεί...			
Προστακτική			
Εξακολουθητική		Συνοπτική	
– –		πλέξου πλεχτείτε	

Έτσι κλίνονται: ανοίγω, διαλέγω, δείχνω, διδάσκω, δέχομαι, τρέχω, ρίχνω, σπρώχνω, αναπτύσσω, παίζω, αλλάζω, κοιτάζω, προσέχω, φτιάχνω, τυλίγω, ψάχνω κ.ά.

Τάξη 4: δροσίζω

Ενεργητική Φωνή			
Οριστική			
Ενεστώτας	Παρατατικός	Αόριστος	Συνοπτικός Μέλλοντας
δροσίζω	δρόσιζα	δρόσισα	θα δροσίσω
Εξακολουθητικός Μέλλοντας	Παρακείμενος	Υπερσυντέλικος	Συντελεσμένος Μέλλοντας
θα δροσίζω	έχω δροσίσει	είχα δροσίσει	θα έχω δροσίσει
Υποτακτική			
Εξακολουθητική	Συνοπτική	Συντελεσμένη	
να δροσίζω	να δροσίσω	να έχω δροσίσει	
Άλλοι τύποι			
να δρόσιζα..., να δρόσισα..., να είχα δροσίσει...			
Προστακτική			
Εξακολουθητική		Συνοπτική	
δρόσιζε δροσίζετε		δρόσισε δροσίστε	

Παθητική Φωνή			
Οριστική			
Ενεστώτας	Παρατατικός	Αόριστος	Συνοπτικός Μέλλοντας
δροσίζομαι	δροσιζόμουν(α)	δροσίστηκα	θα δροσιστώ
Εξακολουθητικός Μέλλοντας	Παρακείμενος	Υπερσυντέλικος	Συντελεσμένος Μέλλοντας
θα δροσίζομαι	έχω δροσιστεί	είχα δροσιστεί	θα έχω δροσιστεί
Υποτακτική			
Εξακολουθητική	Συνοπτική	Συντελεσμένη	
να δροσίζομαι	να δροσιστώ	να έχω δροσιστεί	
Άλλοι τύποι			
να δροσιζόμουν(α)..., να δροσίστηκα..., να είχα δροσιστεί...			
Προστακτική			
Εξακολουθητική		Συνοπτική	
– –		δροσίσου δροσιστείτε	

Έτσι κλίνουντα: αναγνωρίζω, ανεβάζω, διαβάζω, ελπίζω, εξετάζω, δακρύζω, δανείζω, λούζω, αγκαλιάζω, λογαριάζω, πείθω, σβήνω, ζώνω, κλείνω, πιάνω, φτάνω, ακούω κ.ά.

ΕΝΟΤΗΤΑ 10: Κάνω κάτι, παθαίνω κάτι ή βρίσκομαι σε μια κατάσταση

Γ. Β' συζυγία

Και στη Β' συζυγία έχουμε δύο τάξεις. Στην πρώτη ανήκουν τα ρήματα που κλίνονται σε (-ώ, -άς, -ά), ενώ στη δεύτερη εκείνα που κλίνονται σε (-ώ, -είς, -εί).

Τάξη 1: αγαπώ

Ενεργητική Φωνή

Οριστική

Ενεστώτας	Παρατατικός	Αόριστος	Συνοπτικός Μέλλοντας
αγαπώ/αγαπάω αγαπάς αγαπά/αγαπάει αγαπάμε/αγαπούμε αγαπάτε αγαπάνε/αγαπούν(ε)	αγαπούσα αγαπούσες αγαπούσε αγαπούσαμε αγαπούσατε αγαπούσαν(ε)	αγάπησα αγάπησες αγάπησε αγαπήσαμε αγαπήσατε αγάπησαν/αγαπήσανε	θα αγαπήσω θα αγαπήσεις θα αγαπήσει θα αγαπήσουμε θα αγαπήσετε θα αγαπήσουν(ε)

Εξακολουθητικός Μέλλοντας	Παρακείμενος	Υπερσυντέλικος	Συντελεσμένος Μέλλοντας
θα αγαπώ/θα αγαπάω θα αγαπάς θα αγαπά/θα αγαπάει θα αγαπάμε/θα αγαπούμε θα αγαπάτε θα αγαπάνε/θα αγαπούν(ε)	έχω αγαπήσει έχεις αγαπήσει έχει αγαπήσει έχουμε αγαπήσει έχετε αγαπήσει έχουν(ε) αγαπήσει	είχα αγαπήσει είχες αγαπήσει είχε αγαπήσει είχαμε αγαπήσει είχατε αγαπήσει είχαν(ε) αγαπήσει	θα έχω αγαπήσει θα έχεις αγαπήσει θα έχει αγαπήσει θα έχουμε αγαπήσει θα έχετε αγαπήσει θα έχουν(ε) αγαπήσει

Υποτακτική

Εξακολουθητική	Συνοπτική	Συντελεσμένη
να αγαπώ/να αγαπάω να αγαπάς να αγαπά/να αγαπάει να αγαπάμε/να αγαπούμε να αγαπάτε να αγαπάνε/να αγαπούν(ε)	να αγαπήσω να αγαπήσεις να αγαπήσει να αγαπήσουμε να αγαπήσετε να αγαπήσουν(ε)	να έχω αγαπήσει να έχεις αγαπήσει να έχει αγαπήσει να έχουμε αγαπήσει να έχετε αγαπήσει να έχουν(ε) αγαπήσει

Άλλοι τύποι
να αγαπούσα... να αγάπησα... να είχα αγαπήσει...

Προστακτική

Εξακολουθητική	Συνοπτική
αγάπα αγαπάτε	αγάπησε αγαπήστε

Παθητική Φωνή

Οριστική			
Ενεστώτας	Παρατατικός	Αόριστος	Συνοπτικός Μέλλοντας
αγαπιέμαι αγαπιέσαι αγαπιέται αγαπιόμαστε αγαπιέστε/αγαπιόσαστε αγαπιούνται	αγαπιόμουν(α) αγαπιόσουν(α) αγαπιόταν(ε) αγαπιόμασταν/αγαπιόμαστε αγαπιόσασταν/αγαπιόσαστε αγαπιόνταν(ε)/ αγαπιόντουσαν/ αγαπιούνταν(ε)	αγαπήθηκα αγαπήθηκες αγαπήθηκε αγαπηθήκαμε αγαπηθήκατε αγαπήθηκαν/ αγαπηθήκανε	θα αγαπηθώ θα αγαπηθείς θα αγαπηθεί θα αγαπηθούμε θα αγαπηθείτε θα αγαπηθούν(ε)
Εξακολουθητικός Μέλλοντας	Παρακείμενος	Υπερσυντέλικος	Συντελεσμένος Μέλλοντας
θα αγαπιέμαι θα αγαπιέσαι θα αγαπιέται θα αγαπιόμαστε θα αγαπιέστε/ θα αγαπιόσαστε θα αγαπιούνται	έχω αγαπηθεί έχεις αγαπηθεί έχει αγαπηθεί έχουμε αγαπηθεί έχετε αγαπηθεί έχουν(ε) αγαπηθεί	είχα αγαπηθεί είχες αγαπηθεί είχε αγαπηθεί είχαμε αγαπηθεί είχατε αγαπηθεί είχαν(ε) αγαπηθεί	θα έχω αγαπηθεί θα έχεις αγαπηθεί θα έχει αγαπηθεί θα έχουμε αγαπηθεί θα έχετε αγαπηθεί θα έχουν(ε) αγαπηθεί

Υποτακτική		
Εξακολουθητική	Συνοπτική	Συντελεσμένη
να αγαπιέμαι να αγαπιέσαι να αγαπιέται να αγαπιόμαστε να αγαπιέστε/να αγαπιόσαστε να αγαπιούνται	να αγαπηθώ να αγαπηθείς να αγαπηθεί να αγαπηθούμε να αγαπηθείτε να αγαπηθούν(ε)	να έχω αγαπηθεί να έχεις αγαπηθεί να έχει αγαπηθεί να έχουμε αγαπηθεί να έχετε αγαπηθεί να έχουν(ε) αγαπηθεί
Άλλοι τύποι		
να αγαπιόμουν(α)...		
να αγαπήθηκα...		
να είχα αγαπηθεί...		

Προστακτική	
Εξακολουθητική	Συνοπτική
–	αγαπήσου
–	αγαπηθείτε

Έτσι κλίνονται: απαντώ, βαστώ, βουτώ, γελώ, γεννώ, γλεντώ, διψώ, κολλώ, κρατώ, κρεμώ, κυβερνώ, μελετώ, μετρώ, μιλώ, νικώ, ξενουχτώ, ξεχνώ, ξυπνώ, πατώ, πεινώ, περνώ, περπατώ, πετώ, πηδώ, πουλώ, προτιμώ, ρωτώ, σταματώ, τραβώ, φυσώ, χαιρετώ, χαλώ, χτυπώ κ.ά.

ΕΝΟΤΗΤΑ 10: Κάνω κάτι, παθαίνω κάτι ή βρίσκομαι σε μια κατάσταση

Τάξη 2: θεωρώ

Ενεργητική Φωνή

Οριστική			
Ενεστώτας	Παρατατικός	Αόριστος	Συνοπτικός Μέλλοντας
θεωρώ	θεωρούσα	θεώρησα	θα θεωρήσω
θεωρείς	θεωρούσες	θεώρησες	θα θεωρήσεις
θεωρεί	θεωρούσε	θεώρησε	θα θεωρήσει
θεωρούμε	θεωρούσαμε	θεωρήσαμε	θα θεωρήσουμε
θεωρείτε	θεωρούσατε	θεωρήσατε	θα θεωρήσετε
θεωρούν(ε)	θεωρούσαν(ε)	θεώρησαν/θεωρήσανε	θα θεωρήσουν(ε)
Εξακολουθητικός Μέλλοντας	Παρακείμενος	Υπερσυντέλικος	Συντελεσμένος Μέλλοντας
θα θεωρώ	έχω θεωρήσει	είχα θεωρήσει	θα έχω θεωρήσει
θα θεωρείς	έχεις θεωρήσει	είχες θεωρήσει	θα έχεις θεωρήσει
θα θεωρεί	έχει θεωρήσει	είχε θεωρήσει	θα έχει θεωρήσει
θα θεωρούμε	έχουμε θεωρήσει	είχαμε θεωρήσει	θα έχουμε θεωρήσει
θα θεωρείτε	έχετε θεωρήσει	είχατε θεωρήσει	θα έχετε θεωρήσει
θα θεωρούν(ε)	έχουν(ε) θεωρήσει	είχαν(ε) θεωρήσει	θα έχουν(ε) θεωρήσει

Υποτακτική		
Εξακολουθητική	Συνοπτική	Συντελεσμένη
να θεωρώ	να θεωρήσω	να έχω θεωρήσει
να θεωρείς	να θεωρήσεις	να έχεις θεωρήσει
να θεωρεί	να θεωρήσει	να έχει θεωρήσει
να θεωρούμε	να θεωρήσουμε	να έχουμε θεωρήσει
να θεωρείτε	να θεωρήσετε	να έχετε θεωρήσει
να θεωρούν(ε)	να θεωρήσουν(ε)	να έχουν(ε) θεωρήσει
Άλλοι τύποι		
να θεωρούσα...		
να θεώρησα...		
να είχα θεωρήσει...		

Προστακτική	
Εξακολουθητική	Συνοπτική
– θεωρείτε	θεώρησε θεωρήστε

Παθητική Φωνή

Οριστική

Ενεστώτας	Παρατατικός	Αόριστος	Συνοπτικός Μέλλοντας
θεωρούμαι	[θεωρούμουν] ¹	θεωρήθηκα	θα θεωρηθώ
θεωρείσαι	[θεωρούσουν]	θεωρήθηκες	θα θεωρηθείς
θεωρείται	θεωρούνταν(ε)	θεωρήθηκε	θα θεωρηθεί
θεωρούμαστε	[θεωρούμασταν]	θεωρηθήκαμε	θα θεωρηθούμε
θεωρείστε	[θεωρούσασταν]	θεωρηθήκατε	θα θεωρηθείτε
θεωρούνται	θεωρούνταν(ε)	θεωρήθηκαν/θεωρηθήκανε	θα θεωρηθούν

Εξακολουθητικός Μέλλοντας	Παρακείμενος	Υπερσυντέλικος	Συντελεσμένος Μέλλοντας
θα θεωρούμαι	έχω θεωρηθεί	είχα θεωρηθεί	θα έχω θεωρηθεί
θα θεωρείσαι	έχεις θεωρηθεί	είχες θεωρηθεί	θα έχεις θεωρηθεί
θα θεωρείται	έχει θεωρηθεί	είχε θεωρηθεί	θα έχει θεωρηθεί
θα θεωρούμαστε	έχουμε θεωρηθεί	είχαμε θεωρηθεί	θα έχουμε θεωρηθεί
θα θεωρείστε	έχετε θεωρηθεί	είχατε θεωρηθεί	θα έχετε θεωρηθεί
θα θεωρούνται	έχουν(ε) θεωρηθεί	είχαν(ε) θεωρηθεί	θα έχουν(ε) θεωρηθεί

Υποτακτική

Εξακολουθητική	Συνοπτική	Συντελεσμένη
να θεωρούμαι	να θεωρηθώ	να έχω θεωρηθεί
να θεωρείσαι	να θεωρηθείς	να έχεις θεωρηθεί
να θεωρείται	να θεωρηθεί	να έχει θεωρηθεί
να θεωρούμαστε	να θεωρηθούμε	να έχουμε θεωρηθεί
να θεωρείστε	να θεωρηθείτε	να έχετε θεωρηθεί
να θεωρούνται	να θεωρηθούν	να έχουν(ε) θεωρηθεί

Άλλοι τύποι

[να θεωρούμουν]...
να θεωρήθηκα...
να είχα θεωρηθεί...

Προστακτική

Εξακολουθητική	Συνοπτική
–	θεωρήσου
–	θεωρηθείτε

Έτσι κλίνονται και τα: *αποτελώ, ζω, μπορώ, παρακαλώ, προσπαθώ, συγχωρώ* κ.ά.
(Προσοχή: Μερικά δε σχηματίζουν παθητική φωνή!)

1. Οι τύποι σε αγκύλες δε χρησιμοποιούνται συχνά.

ΕΝΟΤΗΤΑ 10: Κάνω κάτι, παθαίνω κάτι ή βρίσκομαι σε μια κατάσταση

Μερικά ρήματα της Β΄ συζυγίας κλίνονται σύμφωνα και με τις δύο τάξεις. Έχουμε, δηλαδή:

ακολουθώ – ακολουθάς/ακολουθείς
– ακολουθάει/ακολουθεί

Τέτοια ρήματα είναι τα: *ακολουθώ, κυκλοφορώ, προχωρώ, συζητώ, συμπαθώ, τηλεφωνώ, χωρώ* κ.ά.

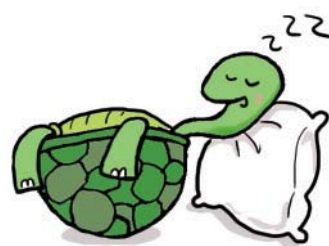

Τα ρήματα *κοιμάμαι, λυπάμαι, φοβάμαι* και *θυμάμαι* ακολουθούν τον σχηματισμό των ρημάτων της Β΄ συζυγίας – Τάξης 2, αλλά διαφέρουν σε αρκετούς τύπους του ενεστώτα και παρατατικού οριστικής (και της υποτακτικής):

Π.χ. *κοιμάμαι* – *κοιμάσαι* – *κοιμάται* – *κοιμόμαστε* – *κοιμάστε* – *κοιμούνται*
κοιμόμουν – *κοιμόσουν* – *κοιμόταν* – *κοιμόμασταν* – *κοιμόσασταν* – *κοιμούνταν*

Δ Σχηματισμός ρημάτων σε -άγω, -βάλλω



Να και κάτι που πρέπει να προσέξουμε: Μερικά ρήματα της γλώσσας μας σχηματίζονται με βάση το αρχαίο ρήμα **άγω**, που σημαίνει *οδηγώ*:

παράγω, προάγω, διάγω, περιάγω, διεξάγω, εισάγω, εξάγω κ.ά.

Τι σημαίνουν αυτά τα ρήματα;

Προσέχω πολύ στον σχηματισμό των ρημάτων αυτών. Όταν δηλώνω εξακολουθητικές – επαναλαμβανόμενες ενέργειες (όταν δηλαδή έχουμε εξακολουθητικό – επαναλαμβανόμενο ποιόν ενεργείας) χρησιμοποιώ το θέμα «αγ-».

Η χώρα μας θα εξάγει λάδι στην Ευρώπη για πολλές ακόμα δεκαετίες.

Ο γνωστός αρχιμουσικός το είχε πάρει απόφαση: «Θέλουμε να διεξάγουμε το Φεστιβάλ Μότσαρτ κάθε χρόνο...».

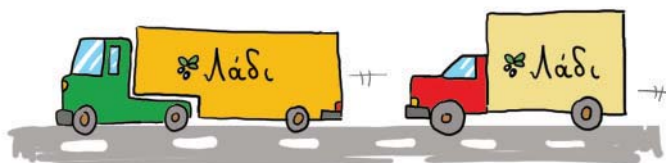



Όταν, όμως, δηλώνω συνοπτικές – στιγμιαίες ενέργειες (όταν δηλαδή έχουμε συνοπτικό – στιγμιαίο ποίον ενεργείας), χρησιμοποιώ το θέμα «αγαγ-».



Την ερχόμενη εβδομάδα η χώρα μας θα εξαγάγει 500 τόνους λάδι στην Ευρώπη.

Ο γνωστός αρχιμουσικός συμπλήρωσε: «...φέτος όμως, λόγω οικονομικών προβλημάτων, δε θα διεξαγάγουμε το φεστιβάλ αυτό».

Κάτι παρόμοιο συμβαίνει και με τα ρήματα που προέρχονται από το αρχαίο ρήμα **βάλλω**: περιβάλλω, διαβάλλω, καταβάλλω, υποβάλλω, επιβάλλω, αμφιβάλλω, προσβάλλω κ.ά.



Κι αυτά τι να σημαίνουν, άραγε;

Τα ρήματα αυτά σχηματίζουν τους εξακολουθητικούς – επαναλαμβανόμενους τύπους με το θέμα «βάλλ-».

Η μητέρα περιβάλλει τα παιδιά της με αγάπη.
Ο Ορέστης ανέβαλλε συστηματικά το μάθημα της κιθάρας τις τελευταίες τέσσερις εβδομάδες.



Σχηματίζουν όμως τους συνοπτικούς – στιγμιαίους τύπους από το θέμα «βαλ-» (με ένα λάμδα λιγότερο).

Είμαστε σίγουροι ότι οι νέοι συνάδελφοί σου θα σε περιβάλουν με αγάπη, αμέσως μόλις αναλάβεις εργασία, την επόμενη Δευτέρα.
Ο Ορέστης ανέβαλε το μάθημα της κιθάρας χτες.

ΕΝΟΤΗΤΑ 10: Κάνω κάτι, παθαίνω κάτι ή βρίσκομαι σε μια κατάσταση

Ε. Συνηρημένα ρήματα

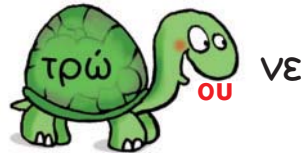
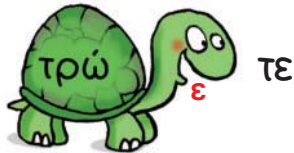

Ορισμένα ρήματα κλίνονται με καταλήξεις που προέρχονται από συναίρεση. Τα ρήματα αυτά λοιπόν τα λέμε **συνηρημένα**.



Ας σημειώσω την οριστική του ενεστώτα αυτών των ρημάτων για να μην μπερδεύομαι...

Οριστική Ενεστώτα			
τρών	λέω	ακούω	φταίω
τρών	λέω	ακούω	φταίω
τρως	λες	ακούς	φταις
τρώει	λέει	ακούει	φταίει
τρώμε	λέμε	ακούμε	φταίμε
τρώτε	λέτε	ακούτε	φταίτε
τρώνε	λένε	ακούνε	φταίνε

Στην κατηγορία αυτή ανήκουν και τα ρήματα *κλαίω, καίω, πάω*.

ΣΤ. Ελλειπτικά, απρόσωπα & ανώμαλα ρήματα

Ελλειπτικά ρήματα

Μερικά ρήματα δε σχηματίζουν όλους τους τύπους. Συνήθως, τους λείπουν οι συνοπτικοί τύποι. Αυτά είναι τα:

ανήκω, είμαι, οφείλω, περιμένω, τρέμω, χρωστώ, ξέρω, μάχομαι, έχω, ευθύνομαι κ.ά.



Απρόσωπα ρήματα

Έχουν μόνο Γ΄ πρόσωπο ενικού και υποκείμενό τους δεν είναι κάποιο πρόσωπο, ζώο, πράγμα κτλ. (Ονοματική Φράση) αλλά μια ολόκληρη πρόταση:

πρέπει → [να ψήσουμε τις πατάτες σε σιγανή φωτιά]

πρόκειται → [να πάω διακοπές τον Αύγουστο]

Μερικά προσωπικά ρήματα χρησιμοποιούνται ως απρόσωπα όταν δηλώνουν καιρικά ή φυσικά φαινόμενα. Στην περίπτωση αυτή δεν έχουν υποκείμενο:

βρέχει, νυχτώνει, χιονίζει, φέγγει, χαράζει, χειμωνιάζει, βροντάει, φυσάει

Ανώμαλα ρήματα

Το ρήμα *είμαι* κλίνεται ως εξής:

Το ρήμα <i>είμαι</i>				
Οριστική			Υποτακτική	
Ενεστώτας	Παρατατικός	Μέλλοντας		
είμαι	ήμουν(α)	θα είμαι	να είμαι	να ήμουν(α)
είσαι	ήσουν(α)	θα είσαι	να είσαι	να ήσουν(α)
είναι	ήταν(ε)	θα είναι	να είναι	να ήταν(ε)
είμαστε	ήμαστε/ήμασταν	θα είμαστε	να είμαστε	να ήμαστε/ήμασταν
είστε/είσαστε	ήσαστε/ήσασταν	θα είστε/είσαστε	να είστε/είσαστε	να ήσαστε/ήσασταν
είναι	ήταν(ε)	θα είναι	να είναι	να ήταν(ε)

Ορισμένα ρήματα σχηματίζονται με τρόπο που δεν μπορούμε να προβλέψουμε. Για τα ρήματα αυτά βλέπω τον πίνακα ανώμαλων ρημάτων στο παράρτημα του βιβλίου μου.



Τι θα θυμάμαι για... τα ρήματα

1. Τα ρήματα έχουν **πρόσωπο, αριθμό, χρονική βαθμίδα, ποιόν ενεργείας, χρόνο** και **φωνή**.
2. Τα ρήματα μπορεί να είναι **μεταβατικά, αμετάβατα** ή **συνδετικά**.
3. Το *έχω* λέγεται **βοηθητικό ρήμα** γιατί μας βοηθάει να σχηματίσουμε τους συντελεσμένους χρόνους.
4. Ανάλογα με τον τρόπο κλίσης τους, τα ρήματα χωρίζονται σε δύο **συζυγίες** (Α΄ και Β΄ συζυγία).



Τι να θυμάμαι όταν γράφω

- **-είστε, -ήστε, -ίστε**

Το Β΄ πληθυντικό πρόσωπο του ενεστώτα παθητικής φωνής των ρημάτων Β΄ συζυγίας – Τάξης 2 γράφεται με **ει** (θεωρείστε).

Το Β΄ πληθυντικό πρόσωπο συνοπτικής προστακτικής ενεργητικής φωνής των ρημάτων Β΄ συζυγίας – Τάξης 1 γράφεται με **η** (αγαπήστε).

Το Β΄ πληθυντικό πρόσωπο συνοπτικής προστακτικής ενεργητικής φωνής των ρημάτων Α΄ συζυγίας – Τάξης 4 (σε -ίζω) γράφεται με **ι** (δροσίστε).

- **άγω, βάλλω**

Τα ρήματα που έχουν ως βάση το αρχαίο ρήμα **άγω** σχηματίζουν τους εξακολουθητικούς – επαναλαμβανόμενους τύπους από το θέμα **αγ-** και τους συνοπτικούς – στιγμιαίους τύπους από το θέμα **αγαγ-**.

Τα ρήματα που έχουν ως βάση το αρχαίο ρήμα **βάλλω** σχηματίζουν τους εξακολουθητικούς – επαναλαμβανόμενους τύπους από το θέμα **βαλλ-** και τους συνοπτικούς – στιγμιαίους τύπους από το θέμα **βαλ-**.